



www.wiklundsverktyg.se

08-683 06 60

BOX 181 • 123 23 FARSTA

FAX 08-683 06 69

Nettoprislista 1-2012

Priserna gäller t.o.m. 2012-04-16

Pris kan ej kombineras med andra rabatter, kampanjer mm.
samt är exkl. moms och frakt. Med reservation för feltryck.



Svarvbommar i
SET inkl. skär

YAMAWA
Rullgängtappar



YAMAWA
Version UP+



SUMITOMO 90°
hörnfräsar



REGO-FIX® TÄTA
ER-DM hylsor



www.wiklundsverktyg.se



WEBSHOP

Enkel att använda...

E-Z BURR gradverktyg



För gradning av ovan och
undersida med samma verktyg
utan att byta rotationsriktning.



Enkelt att använda

Enkelt sätt att spara tid

E-Z BURR



För hål \varnothing 1,0 - 50,5 mm
även special

Komplett katalog på
vår hemsida - Verktyg HSS

Set med svarvbommar i
hårdmetall eller stål.
SCLC R/L 95°
Invändig kylkanal

Med varje sats medföljer
10 st skär Sumitomo
CCGT 060204 NSC ACZ310
GRATIS

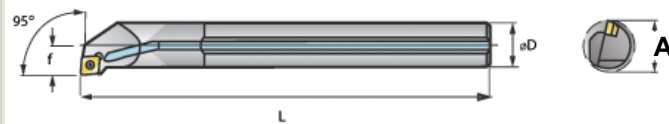

NSC **P M K N S**

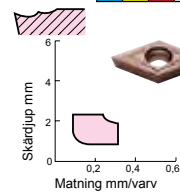

NSC
Periferislipat PVD-belagt
skär med vass skärkant.
Öppen spånbrytare ger
vibrationsfri bearbetning.
Mycket allround.

Set E-SCLC R/L 95° innehåller 3 st hårdmetallbommar + 10 st skär

Innehåller 1 st vardera	D	L	A	Pris
E08K SCLC R/L	8	125	11	1800,00 kr
E10K SCLC R/L	10	125	13	
E12M SCLC R/L	12	150	15	

Set A-SCLC R/L 95° innehåller 4 st stål bommar + 10 st skär

Innehåller 1 st vardera	D	L	A	Pris
A0608H SCLC R/L	8	100	10	1268,00 kr
A0810J SCLC R/L	10	110	12	
A1012K SCLC R/L	12	125	14	
A1216M SCLC R/L	16	150	18	



Set med svarvbommar i
hårdmetall eller stål.
SDUC R/L 93°
Invändig kylkanal

Med varje sats medföljer
10 st skär Sumitomo
DCGT 070204 NSC ACZ310
GRATIS

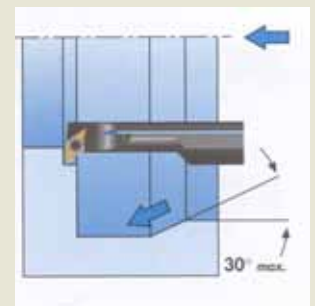
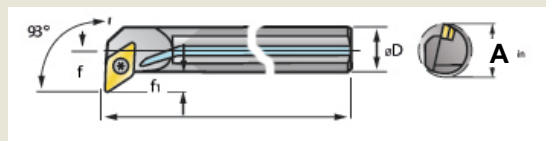
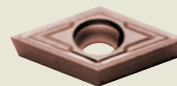

Set E-SDUC R/L 93° innehåller 2 st hårdmetallbommar + 10 st skär

Innehåller 1 st vardera	D	L	A	Pris
E10K SDUC R/L	10	150	14	1652,00 kr
E12M SDUC R/L	12	200	18	

Set A-SDUC R/L 93° innehåller 3 st stål bommar + 10 st skär

Innehåller 1 st vardera	D	L	A	Pris
A0810H SDUC R/L	10	100	14	1341,00 kr
A1012K SDUC R/L	12	125	18	
A1216M SDUC R/L	16	150	22	



**Täta precisionshylsor
typ ER-DM**
För verktyg med kylkanal.

Hylsorna är täta genom sin design.

Inget silicon i slitsarna som försämrar rundgångsnoggrannheten för verktyget.

ER-DM hylsorna är mycket noggrant tillverkade samt kontrollerade flera gånger så att de verkligen har den tolerans som Rego-Fix anger.

Rundgångsnoggrannhet
0 - 0,006 mm.

Fördelar:

Kylvätskan genom verktyget, förbättrad rundgång, längre utslitningstid, mindre vibrationer samt bättre ytfinitet.

Notera:

På \varnothing 3,0, 4,0, 5,0 och 6,0 -h9 är hylsornas spännområde enl h9 tolerans. 0 +0,030 mm
Övriga hylsors spännområde är 0,5 mm se tabell.

Spara tid och pengar, använd REGO-FIX® ER-DM hylsor.



Swiss Precision Tools



NYHET

ER 11 och ER 40

NYHET

Ø mm	ER 11 DM Pris Netto	ER 16 DM Pris Netto	ER 20 DM Pris Netto	ER 25 DM Pris Netto	ER 32 DM Pris Netto	ER 40 DM Pris Netto
3,0 h9	441 kr	373 kr	380 kr			
4,0 h9	441 kr	373 kr	380 kr			
5,0 h9	441 kr		380 kr			
5,0 - 4,5		332 kr				
6,0 h9	441 kr		380 kr	387 kr	400 kr	441 kr
6,0 - 5,5		332 kr				
7,0 h9	441 kr					
7,0 - 6,5		332 kr	340 kr			
8,0 h9						441 kr
8,0 - 7,5		332 kr	340 kr	346 kr	360 kr	
9,0 - 8,5		332 kr	340 kr			
10,0 - 9,5		332 kr	340 kr	346 kr	360 kr	400 kr
11,0 - 10,5			340 kr			536 kr
12,0 - 11,5			340 kr	346 kr	360 kr	400 kr
13,0 - 12,5			340 kr			400 kr
14,0 - 13,5				346 kr	360 kr	400 kr
16,0 - 15,5				346 kr	360 kr	400 kr
18,0 - 17,5					360 kr	400 kr
20,0 - 19,5					360 kr	400 kr
25,0 - 24,5						400 kr

REGO-FIX® Original ▲ Spännhylsor

0,010



0,005



0,006



0,006



ER
Standard

ER-UP
Ultra Precision

ER-DM
Täta hylsor

ER-MB
Microbore

ER-GB
Gängtappshylsor

ET1
Gängtappshylsor

Vibrationsdämpade chucker REGO-FIX® XL
För ER16 / ER32, längder från 220 till 400 mm



BT40, BT50, TC40, TC50, HSK63-A, HSK100-A

WEX

90° hörnfräsar med stort användningsområde.

Formfräsning Spiralinterpolering Spårfräsning Hörnfräsning Rampning

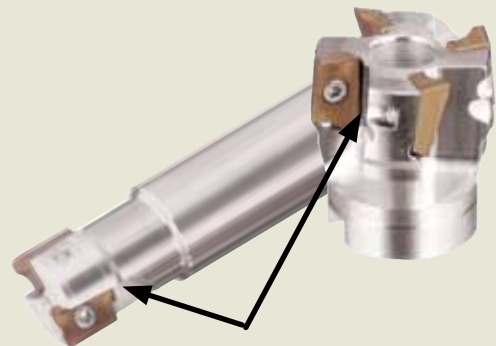
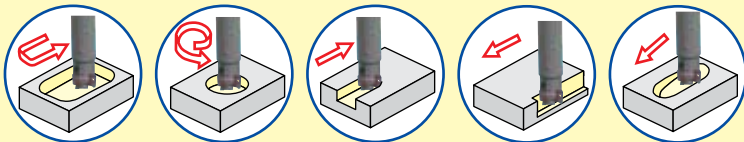

Invändig kylkanal
Förbättra spånevakueringen med kylvätska eller luft

För bearbetning av stål, rostfritt, gjutjärn, samt aluminium.

NYHET

Spånbreakare speciellt framtagna för ROSTFRITT

Nyhet

Nyhet

Material	Stål, gjutjärn			Rostfritt		Aluminium
	L	G	H	E	EH	S
Spånbreakare	Lättskärande	Allmän bearb.	Stark skärege	Allmän bearb.	Stark skärege	Vass skärege
AXMT 1235xx	—					
AXMT 1705xx						
Applikation	Lätt bearbetning och mindre grader	Allmän samt lätt intermitterent bearbetning	Grov / tuff intermitterent bearbetning samt hårda mtrl.	Lätt till allmän bearbetning	Grov / tuff intermitterent bearbetning	Allmän bearbetning i Aluminium

Beställningsexempel: 20 st AXMT 170508 PEER-E ACP300

Fräsor



ACP 100	Mycket slitstark sort för stål samt för höga skärhastigheter. Även för våt bearbetning. CVD-belagd
ACP 200	1:a val Mycket allround sort för stål. PVD-belagd
ACP 300	1:a val för rostfritt. Mycket seg sort för grovbearbetning eller svåra förhållanden för stål. PVD-belagd
ACK 200	1:a val Mycket slitstark sort för allmän bearbetning av gjutjärn & segjärn. CVD-belagd
ACK 300	Seg sort för allmän till grov bearb. av gjutjärn och segjärn. PVD-belagd

Skärdata medföljer.
Se också
www.wiklundsverktyg.se
- Sumitomo Nyheter
- FRÄS

10mm 90°

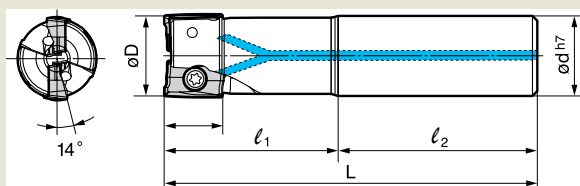
WEX 2000
 För AXMT 1235xx skär

Benämning	Fräs diam	Skaft diam	l1	L	Z	Skaft	Rampning vinkel	Pris Netto
WEX 2014 E	14	14	25	80	1	Cyl.	5°	600 kr
WEX 2014 EL	14	14	25	120	1	Cyl.	5°	600 kr
WEX 2016 E	16	16	25	100	2	Cyl.	4°	695 kr
WEX 2016 EW	16	16	25	145	2	Weldon	4°	789 kr
WEX 2016 EL	16	16	25	145	2	Cyl.	4°	695 kr
WEX 2016 EL15	16	15	-	145	2	Reducerat	4°	695 kr
WEX 2020 E	20	20	30	110	3	Cyl.	4°	753 kr
WEX 2020 EW	20	20	30	110	3	Weldon	4°	965 kr
WEX 2020 EL	20	20	40	150	2	Cyl.	4°	730 kr
WEX 2020 EL19	20	19	-	150	2	Reducerat	4°	730 kr
WEX 2025 E	25	25	35	120	4	Cyl.	2°	848 kr
WEX 2025 EL	25	25	50	170	2	Cyl.	2°	777 kr
WEX 2025 EL24	25	24	-	170	2	Reducerat	2°	777 kr
WEX 2032 E	32	32	40	130	5	Cyl.	1°30'	953 kr
WEX 2040 F	40	16	-	40	6	Dorn	1°	1048 kr
WEX 2050 F	50	22	-	40	7	"	0°30'	1283 kr
WEX 2063 F	63	22	-	40	8	"	0°30'	1530 kr
WEX 2080 F	80	27	-	50	10	"	-	1765 kr

Kanonpriser

14mm 90°

WEX 3000
 För AXMT 1705xx skär

Benämning	Fräs diam	Skaft diam	l1	L	Z	Skaft	Rampning vinkel	Pris Netto
WEX 3025 E	25	25	35	120	2	Cyl.	5°	777 kr
WEX 3025 EW	25	25	35	120	2	Weldon	5°	777 kr
WEX 3025 EL	25	25	50	170	2	Cyl.	5°	777 kr
WEX 3032 E	32	32	40	130	3	Cyl.	3°	883 kr
WEX 3032 EW	32	32	40	130	3	Weldon	3°	883 kr
WEX 3032 EL	32	32	60	180	2	Cyl.	3°	848 kr
WEX 3040 E	40	32	50	170	4	Cyl.	2°	977 kr
WEX 3040 EL	40	32	80	220	2	Cyl.	2°	883 kr
WEX 3040 F	40	16	-	40	4	Dorn	2°	977 kr
WEX 3050 F	50	22	-	40	5	"	1°	1200 kr
WEX 3063 F	63	22	-	40	6	"	0°30'	1448 kr
WEX 3080 F	80	27	-	50	7	"	0°30'	1698 kr
WEX 3100 F	100	32	-	50	8	"	-	2112 kr



RULLGÅNGTAPPAR

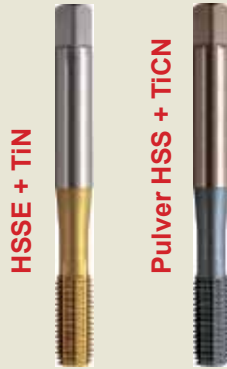

YAMAWA Gångverktyg

Wiklunds Verktyg AB har sålt YAMAWA gängtappar sedan slutet på -80 talet och har ett brett sortiment och stort kunnande av YAMAWA:s gängprogram.

							R-D	HP-RZ
			Typ				Rulltapp	Rulltapp
			Material				HSSE	Pulver HSS
			Beläggning				TiN	TiCN
			Tolerans				6HX	6HX
			Antal fasade gängor				2-3	2
Gång dim	Stigning	Borr Ø	L	l1	Skaft	Fyrkant	För genomgående och bottenhål	
Beställningsnummer							9353Ti	1356TC
M 2	0,4	1,8	45	8	2,8	2,1	204 kr	222 kr
M 2,5	0,45	2,3	50	9	2,8	2,1	175 kr	202 kr
M 3	0,5	2,75	56	18	3,5	2,7	137 kr	193 kr
M 4	0,7	3,7	63	21	4,5	3,4	137 kr	208 kr
M 5	0,8	4,65	70	25	6	4,9	141 kr	223 kr
M 6	1	5,55	80	30	6	4,9	141 kr	223 kr
M 8	1,25	7,5	90	35	8	6,2	170 kr	299 kr
M 10	1,5	9,4	100	39	10	8	201 kr	341 kr
M12	1,75	11,3	110	42	9	7	256 kr	437 kr
M 14	2	13,1	110	49	11	9	325 kr	
M 16	2	15,1	110	56	12	9	403 kr	

Material grupp	Typ	SS Svensk Standard	Skärhastighet m/min	
1	Mjuka stål, kolstål	1311, 1412, 1912, 1914	15~30	20~40
2	Kolstål	1550, 1650, 1672, 2142	15~30	20~40
3	Stål m. hög kolhalt	1678, 1770, 1774, 1870	15~30	20~40
4	Låg leg. stål	2225, 2240, 2258, 2511	8~25	15~30
5	Verktogsstål	2140, 2172, 2541, 2710	8~25	15~30
9	Rostfritt ferrit/mart	2301, 2302, 2380, 2383	8~20	10~30
10	Rostfritt austenit	2332, 2333, 2346, 2352	8~20	10~30
11	Rostfritt austenit	2324, 2343, 2348, 2353		10~20
15	Aluminium	4338, 4120, 4212, 4425	15~35	20~40
16	Aluminium, gjuten	4244, 4250, 4252, 4253	15~35	20~40
17-20	Koppar, Mässing, Brons		15~35	20~40

Vid beställning ange ex. 5 st 1356TC M8

Rulltappar YAMAWA

R-D universaltapp med smörjspår. TiN beläggning motverkar friktion och påkletning, vilket medger längre livslängd.

HP-RZ pulversnabbstålapp HSS-PM. Speciell geometri motverkar friktion och värme. TiCN beläggning motverkar påkletning och medger högre skärhastighet. Längre livslängd i tuffare material.

Tillbehör till Gångtappar

REGO-FIX® ER-GB hylsor.
Fast gängtappshylsa med inv. fyrkant.



REGO-FIX® ER-ET1 hylsor.
Flytande gängtappshylsa (drag).



REGO-FIX® kylmunstycke KS/ER.
Koncentrerar kylningen längs skaftet.

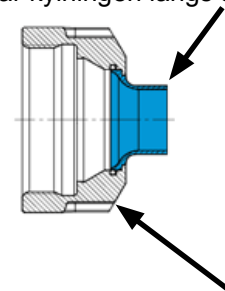

REGO-FIX® ERC / ERMC mutter.
För montering av kylmunstycke.



För Stål & Rostfritt

							SL+VA	SP+VA	
							Typ	L15°	Spiral 45°
							Material	HSSE	HSSE
							Beläggning	Ånganlöpt	Ånganlöpt
							Tolerans	6HX	6H
		Antal fasade gängor					3,5-5	2-3	
Gäng dim	Stigning	Borr Ø	L	l1	Skaft	Fyrkant			
Beställningsnummer							9665VP	9685VP	
M 3	0,5	2,5	56	18	4	3	77 kr	77 kr	
M 4	0,7	3,3	63	21	6	4,9	78 kr	78 kr	
M 5	0,8	4,2	70	25	6	4,9	80 kr	80 kr	
M 6	1	5	80	30	6	4,9	80 kr	80 kr	
M 8	1,25	6,8	90	35	8	6,2	103 kr	103 kr	
M10	1,5	8,5	100	39	10	8	123 kr	123 kr	
M12	1,75	10,3	110	42	12	9	164 kr	164 kr	

Upp till 100% längre livslängd

Version UP+ för stål & rostfritt

- Nya geometrier
- Bättre skafttolerans
- Större skaftdiam. på M3, M4 & M12

Fördelar

- Högre skärhastighet
- Bättre finish på gängorna
- Längre livslängd
- Högre produktivitet
- Lägre kostnad / gänga

9665VP för genomgående hål

Ny 15° vänsterspiral som trycker spånan framför sig och medger 50% högre skärhastighet.

9685VP för bottenhål

45° högerspiral med optimerad geometri vilket ger lägre vridmoment, bättre spånevakuering och gängfinish.

Mtrl gr	Typ	SS Svensk Standard	Skärhastighet m/min	
1	Mjuka stål	1311, 1412, 1912, 1914	10~20	10~20
2	Kolstål	1550, 1650, 1672, 2142	10~20	10~20
3	Stål m. hög kolhalt	1678, 1770, 1774, 1870	10~20	10~20
4	Låg leg. stål	2225, 2240, 2258, 2511	10~20	10~20
5	Verktogsstål	2140, 2172, 2541, 2710	10~20	10~20
9	Rostfritt ferrit/mart	2301, 2302, 2380, 2383	10~20	8~20
10	Rostfritt austenit	2332, 2333, 2346, 2352	10~20	8~20
11	Rostfritt austenit	2324, 2343, 2348, 2353	5~15	

Handrefraktometer

Kontrollera procentuell andel olja i emulsionen på ett enkelt sätt.
Sid 90-24 i Sartoriuskatalogen

995,00 kr



3-D Taster

Skaft Ø 20 x 50 mm
Avläsning 0,01 mm
Mätspets 4 mm
Sid 50-123 i Sartoriuskatalogen

2490,00 kr

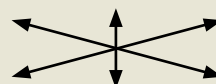

Extra Mätspetsar

Ø 4 mm, längd 33 mm **257,- kr**
Ø 8 mm, längd 75 mm **367,- kr**

B

SVERIGE
PORTO BETALT
PORT PAY

Avsändare: Wiklunds Verktyg AB • Box 181 • 123 23 FARSTA



Våra verktyg kommer från

SUMITOMO

CARBIDE - CBN - DIAMOND

(Japan)



*Innovativ leverantör av vändskär och frässkär.
Nya sorterna AC810P, AC820P för stålsvarvning.
CBN-skär, även för spårstickning, sedan 1978
Fräsverktyg, Långhålsborr ~30 x d mm.*

REGO-FIX®

(Schweiz)



*REGO-FIX® Original Swiss Precision Tools
Chuckar, hylsor, täta hylsor, muttrar mm.
Nu även powR-grip för bästa rundgång och
högsta spännkraft.*

InovaTools EE

(Tyskland)



*Hårdmetallverktyg, STARMAX HPC fräsar
Fräsar, vals- skrub- högmatningsfräsar
Fasverktyg
Hårdmetallborr med kylkanal från Ø 1,0 mm*

magafor

(Frankrike)



*Mikrofräsar i hårdmetall
Brotschar i hårdmetall / HSSCo
Försänkare i hårdmetall / HSSCo
Nc-borr samt alla typer av dubbhålsborr*

YAMAWA

(Japan)



*Gäntappar och snitt
HSSCo, belagda, pulvermetallappar
Rulltappar
Höghastighetstappar*

S.C.A.M.I.®

(Italien)



*Rullpoleringsverktyg för de flesta applikationer
För rullpolering av genomgående / bottenhål,
utvärdig axel, fas, sfär, stegverktyg mm*

QUICK

(Österrike)



*Skärande och tryckande lettring.
Kryss, Rak eller Spiral -lettring
En hållare för alla typer av maskiner.
Lettring från Ø 1,5 - 3000 mm*

EZBURR
TOOL COMPANY

(USA)



*Gradverktyg för gradning av hål på ovan och un-
dersida med ett verktyg utan att byta
rotationsriktning. Från Ø 1,0 - 50,8 mm.
Perfekt vid massproduktion. ÄVEN SPECIAL*

Välkommen till vår WEBSHOP
Öppen 24 timmar om dygnet.

Här kan ni lägga nya beställningar,
ta fram gamla order och se all orderhistorik.

Kontakta oss för inloggningsuppgifter och övriga frågor.

Enkel att använda, enligt våra kunder...

www.wiklundsverktyg.se



WEBSHOP

