

Priserna gäller t.o.m. 2018-10-12

WEBSHOP

Pris kan ej kombineras med andra rabatter, kampanjer mm.
samt är exkl. moms och frakt. Med reservation för feltryck.

HÅRDMETALLVERKTYG

BORR
BROTSCHAR
FRÄSAR
GÄNGFRÄSAR
ROTERTANDE FILAR
VÄNDSKÄRSFRÄSAR
SVARVVERKTYG
MINIATYRVERKTYG

HSS VERKTYG

BORR
BROTSCHAR
FRÄSAR
FÖRSÄNKARE
GÄNGTAPPAR
E-Z BURR
LETTRING
RULLPOLERING
TOLKAR

HÅLLANDE VERKTYG

REGO-FIX®
BORRCHUCKAR
FRÄSCHUCKAR
WELDONCHUCKAR
DORNAR

Ny

VERKTYGSKATALOG 2018-2019

384 sidor.



Wiklunds Verktyg AB • Fräsarvägen 34 • 142 50 SKOGÅS • Tel 08 683 06 60 • www.wiklundsverktyg.se

Priserna gäller t.o.m. 2018-10-12

Pris kan ej kombineras med andra rabatter, kampanjer mm.
samt är exkl. moms och frakt. Med reservation för feltryck.

Med varje hårdmetallbom medföljer

10 st Sumitomo CCMT / DCMT-skär, med spånbrytare NSU, AC630M, passande för respektive Hm-bom, välj mellan nosradie 04 alt. 08.

För Hm-bom C04, C05, C06 medföljer

10 st slipade belagda skär, med nosradie 02.

C- SCLCR 95°

E- SCLCR 95°

E=Kylkanal

Inkl. 10 st skär



Benämning	Skär	Längd	Min hål Ø			Moment Nm	Pris/st inkl. 10 st skär
C04G SCLCR 03	CCGT 030102	90	5	Skruv M1,8	T6	0,2	1 570 kr
C05H SCLCR 03	CCGT 030102	100	6	Skruv M1,8	T6	0,2	1 570 kr
C06J SCLCR 04	CCGT 040102	110	7	BFTX0204A	T6	0,5	1 570 kr
E08K SCLCR 06	CCMT 0602..	125	11	BFTX02506N	T8	1,5	1 270 kr
E10K SCLCR 06	CCMT 0602..	125	13	BFTX02506N	T8	1,5	1 339 kr
E12M SCLCR 06	CCMT 0602..	150	16	BFTX02506N	T8	1,5	1 500 kr
E12M SCLCR 09	CCMT 09T3..	150	16	BFTX0407A	T15	3,0	1 612 kr
E16R SCLCR 09	CCMT 09T3..	200	20	BFTX0407A	T15	3,0	2 466 kr
E20R SCLCR 09	CCMT 09T3..	200	24	BFTX0407A	T15	3,0	2 740 kr
E20S SCLCR 09	CCMT 09T3..	250	24	BFTX0407A	T15	3,0	3 993 kr
E25S SCLCR 12	CCMT 1204..	250	31	BFTX0513N	T20	5,0	5 798 kr
E32U SCLCR 12	CCMT 1204..	350	39	BFTX0513N	T20	5,0	6 356 kr

C....SCLCR EJ Kylkanal

SET Hm-bommar
Kylkanal
Hårdmetall

SET inklusive 10 st skär
Sumitomo NSU AC630M

Benämning	Innehåller 1 st	Skär	Pris/SET inkl. 10 st skär
SET E SCLCR 06	E08K SCLCR 06 E10K SCLCR 06 E12M SCLCR 06	CCMT 060204	2 310 kr
SET E SDUCR 07	E10K SDUCR 07 E12M SDUCR 07	DCMT 070204	2 002 kr
SET E-SDQCR 07	E10K SDQCR 07 E12M SDQCR 07	DCMT 070204	1 943 kr

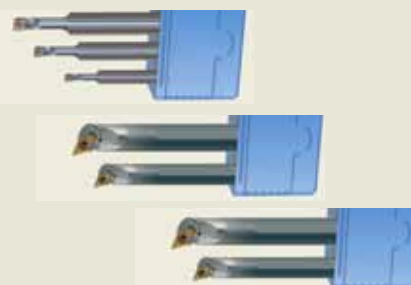

E- SDUCR 93°
Kylkanal
Hårdmetall

Inkl. 10 st skär





Benämning	Skär	Längd	Min hål Ø	f			Moment Nm	Pris/st inkl. 10 st skär
E10K SDUCR 07	DCMT 0702..	125	13		BFTX02506N	T8	1,5	1 339 kr
E12M SDUCR 07	DCMT 0702..	150	16		BFTX02506N	T8	1,5	1 500 kr
E16R SDUCR 07	DCMT 0702..	200	20		BFTX02506N	T8	1,5	2 354 kr
E20R SDUCR 11	DCMT 11T3..	200	24		BFTX03584	T15	3,0	2 803 kr
E20S SDUCR 11	DCMT 11T3..	250	24		BFTX03584	T15	3,0	4 056 kr
E25T SDUCR 11	DCMT 11T3..	300	31		BFTX0407A	T15	3,4	5 122 kr

E- SDQCR 107,5°
Kylkanal
Hårdmetall

Inkl. 10 st skär



Benämning	Skär	Längd	Min hål Ø	f			Moment Nm	Pris/st inkl. 10 st skär
E10K SDQCR 07	DCMT 0702..	125	13		BFTX 02506N	T8	1,5	1 339 kr
E12M SDQCR 07	DCMT 0702..	150	16		BFTX 02506N	T8	1,5	1 408 kr



Hm-bommar för Sumitomo:s TPGT / TPMT 1103.. skär Med varje Hm-bom medföljer

10 st TPGT 110304 alt. 08 LW T1500A eller
10 st TPMT 110304 alt. 08 NSU AC630M

E- STUPR 93°
Kylkanal
Hårdmetall

Inkl. 10 st skär



Benämning	Skär	Längd	Hål Ø	f			Moment Nm	Pris/st inkl. 10 st skär
E12M STUPR 1103	TPGT 1103..	150	16		BFTX 0307 A	TRX 10	2,0	1 521 kr
E16R STUPR 1103	TPGT 1103..	200	20		BFTX 0307 A	TRX 10	2,0	2 375 kr
E20R STUPR 1103	TPGT 1103..	200	25		BFTX 0307 A	TRX 10	2,0	3 436 kr

Rullpolering är en plastisk bearbetning.

Genom rullens tryck omfördelas material plastiskt och därmed uppnås en god ytjämnhet.

Bearbetningen reducerar dessutom porer och repor i ytan, därför blir ytan tåligare mot korrosion.

Beroende på material kan hårdheten öka med upp till 10 Rockwell C, vilket ofta kan eliminera behov av värmehärdning för att öka materialets slitstyrka.

Rullpolering kan användas överallt där höga krav på fina ytor med hög bärighet finns, t ex inom hydraulik för att få bra glidytor, eller för lagersäten där höga krav på bärighet önskas. Även konor och runda plana ytor kan rullpoleras, liksom hålkål för att minska brottanvisningar.

Metoden är snabb och okomplicerad med låga verktygskostnader.

Vi tillhandahåller ett omfattande kvalitetssortiment med rullpoleringsverktyg från S.C.A.M.I., inklusive möjlighet att skräddarsy verktyg enligt specifikation.

Några av de rullpoleringsverktyg vi tagit fram.

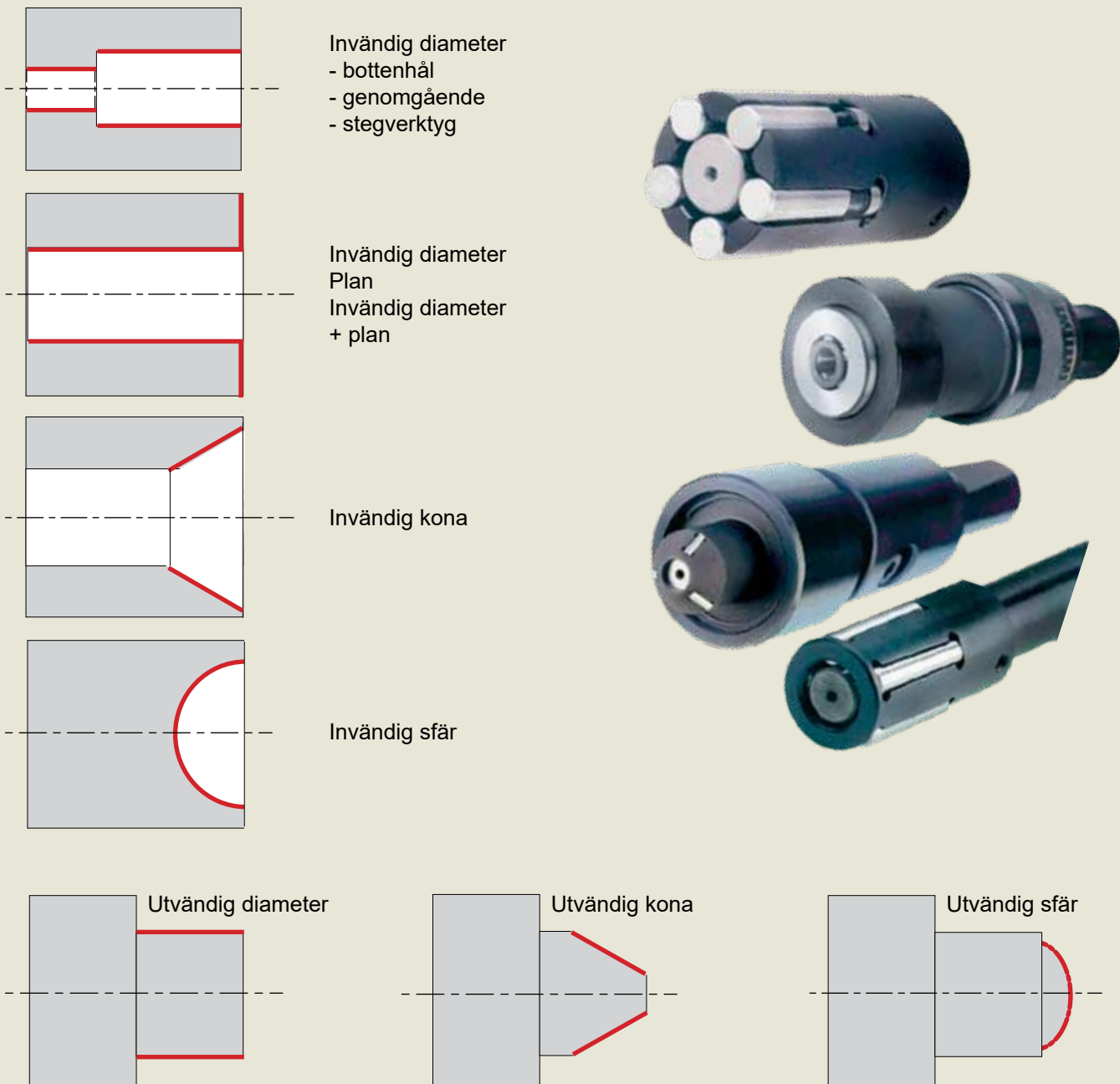

REGO-FIX® CAPTO- chuckar

Tack vare sin precision och positiv låsning är REGO-FIX® Capto / ER- chuckar lämpliga där höga krav ställs.

Q+ Balanserade
G2,5 @ 25.000 rpm

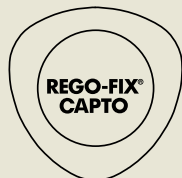

Certified by Sandvik

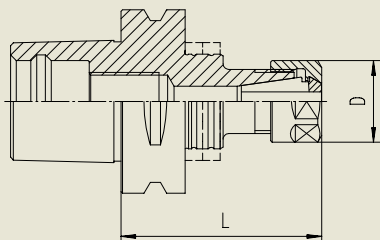

Typ	D [mm]	L [mm]	Pris nto
C6 / ER 11 x 150 H	19	150	3 277 kr

Täta hylsor ER-DM

REGO-FIX® ER-DM

Täta precisionshylsor för verktyg med kylkanal.

Hylsorna är täta genom sin design.

Inget silikon i slitsarna som försämrar rundgångsnoggrannheten för verktyget.

Om kylvätska "läcker"

kan det bero på

- verktygsskaftet är för kort
- Weldonskaftet
- Whistle Notch-skaftet
- konan i chucken är för kort

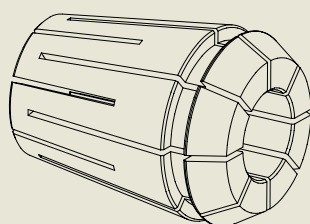
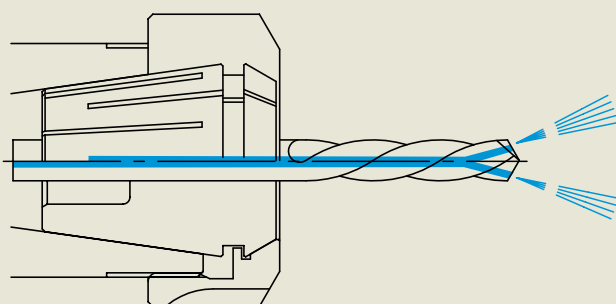

Dimensioner för ER hylsor		
Typ	Ø	L
ER11	11,5	18,0
ER16	17,0	27,5
ER20	21,0	31,5
ER25	26,0	34,0
ER32	33,0	40,0
ER40	41,0	46,0

Spännområde [mm]	ER 11 DM	ER 16 DM	ER 20 DM	ER 25 DM	ER 32 DM	ER 40 DM
	Pris netto	Pris netto	Pris netto	Pris netto	Pris netto	Pris netto
3,0 h9	484 kr	406 kr	414 kr	-	-	-
4,0 h9	484 kr	406 kr	414 kr	-	-	-
5,0 h9	484 kr	-	414 kr	-	-	-
5,0 - 4,5	-	359 kr	-	-	-	-
6,0 h9	484 kr	-	414 kr	421 kr	437 kr	492 kr
6,0 - 5,5	-	359 kr	-	-	-	-
7,0 h9	484 kr	-	-	492 kr	593 kr	-
7,0 - 6,5	-	359 kr	367 kr	-	-	-
8,0 h9	-	-	-	-	-	492 kr
8,0 - 7,5	-	359 kr	367 kr	375 kr	390 kr	-
9,0 - 8,5	-	359 kr	367 kr	445 kr	460 kr	-
10,0 - 9,5	-	359 kr	367 kr	375 kr	390 kr	445 kr
11,0 - 10,5	-	-	367 kr	445 kr	460 kr	593 kr
12,0 - 11,5	-	-	367 kr	375 kr	390 kr	445 kr
13,0 - 12,5	-	-	367 kr	445 kr	460 kr	593 kr
14,0 - 13,5	-	-	-	375 kr	390 kr	445 kr
15,0 - 14,5	-	-	-	445 kr	460 kr	593 kr
16,0 - 15,5	-	-	-	375 kr	390 kr	445 kr
17,0 - 16,5	-	-	-	-	460 kr	593 kr
18,0 - 17,5	-	-	-	-	390 kr	445 kr
19,0 - 18,5	-	-	-	-	460 kr	593 kr
20,0 - 19,5	-	-	-	-	390 kr	445 kr
24,0 - 23,5	-	-	-	-	-	593 kr
25,0 - 24,5	-	-	-	-	-	445 kr



3-6 skärig TiAlN-belagd fasfräs.
 Universalfräs för fasning,
 avgradning, försänkning mm.
 Spetsvinkel 60° / 90°

60°/90°

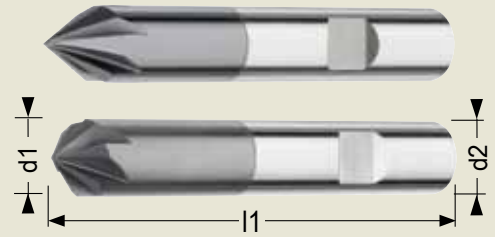

Ø d1 Diam	Ø d2 Skaft	l1 Total längd	Antal skär Z	60°	90°	Antal skär Z	90°
				760 TiAlN Pris / st	790 TiAlN Pris / st		790.4 TiAlN Pris / st
1,0	3	38	3	-	150 kr		
2,0	3	38	3	-	150 kr		
3,0	3	38	4	-	150 kr		
4,0	4	54	4	157 kr	157 kr		
6,0	6	57	4	194 kr	194 kr		
8,0	8	63	5	254 kr	254 kr	4	216 kr
10,0	10	72	6	291 kr	291 kr	4	259 kr
12,0	12	83	6	433 kr	433 kr	4	437 kr
16,0	16	92	6	739 kr	739 kr		
20,0	20	104	6	1 119 kr	1 119 kr		

Beläggning	TiAlN
Antal skär	3-6
Spiral	0°
Skaft	Weldon
Hörnform	Fas 45°
Typ	N
Stål	< 55 HRC
Rostfritt	•
Gjutjärn	•
Aluminium	•

Hm-fasfräs nr 900, 2 x 45°

3 - 4-skärig TiAlN-belagd fasfräs.
 För fasfräsning, avgradning på ovan samt under-
 sida i stål, rostfritt, aluminium samt plaster.

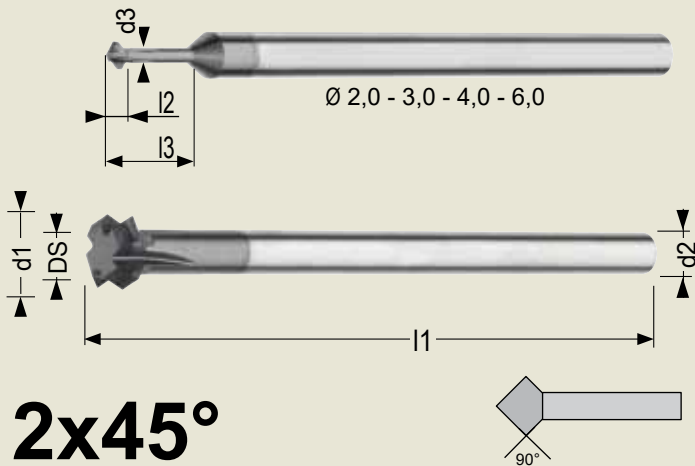

2x45°

Ø d1 Diam	Ø d2 h6	DS	l2 Skär längd	l1 Total längd	D3	l3	Z	900 TiAlN Pris / st
2,0	6	-	1,4	100	1,2	8	3	374 kr
3,0	6	-	2,0	100	2,0	8	4	374 kr
4,0	6	-	3,0	100	2,0	10	4	374 kr
6,0	6	-	4,0	100	4,0	15	4	411 kr
8,0	6	3,6	3,2	100	-	-	4	530 kr
10,0	6	5,4	4,3	100	-	-	4	649 kr
12,0	6	7,0	5,0	100	-	-	4	776 kr
16,0	10	8,0	8,0	100	-	-	4	1 104 kr

Hm-radiefrys nr 901, hörnradie x 2

4-skärig TiAlN-belagd hörnradiefrys.
 För framtagning av konvexa radier, avgradning mm.
 på ovan samt undersida.

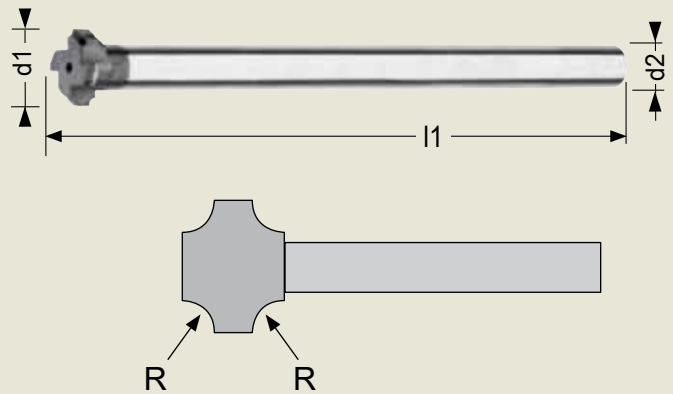

Radie	Ø d1 Diam	Ø d3 Diam.	Ø d2 Skaft	l1 Total längd	901 TiAlN Pris / st
0,2	8	7,6	6	100	861 kr
0,3	8	7,4	6	100	861 kr
0,4	8	7,2	6	100	861 kr
0,5	8	7,0	6	100	861 kr
0,8	10	8,4	6	100	903 kr
1,0	10	8,0	6	100	903 kr
1,2	10	7,6	6	100	903 kr
1,5	10	7,0	6	100	903 kr



YAMAWA gängtappar



YAMAWA SP+VA SL+VA

Mycket bra, ånganlöpta HSSE tappar, för konstruktionsstål, krom-molybdenstål, mjuka stål samt rostfria stål, som har tendens till självhärdning vid bearbetning.

Optimerad geometri och högre skafttolerans ger fler gängade hål.

SP+VA för bottenhål
Lättskärande tapp med 45° spiral

SL+VA för genomgående hål
Spånorna drivs framför gängtappen. 15° vänsterspiral ger bättre spånavgång samt högre skärhastighet.

D	P	Borr Ø	L	l1	d	K	SP+VA 9685VP Pris	SL+VA 9665VP Pris
M 3	0,5	2,5	56	18	3,5	2,7	98 kr	98 kr
M 4	0,7	3,3	63	21	4,5	3,4	98 kr	98 kr
M 5	0,8	4,2	70	25	6	4,9	100 kr	100 kr
M 6	1	5	80	30	6	4,9	101 kr	101 kr
M 8	1,25	6,8	90	35	8	6,2	120 kr	120 kr
M 10	1,5	8,5	100	39	10	8	144 kr	144 kr
M 12	1,75	10,3	110	42	9	7	191 kr	191 kr

Universaltappar

för stål, rostfritt och aluminium



Universaltapp AU+SP

Belagd spiraltapp för bottenhål. Med speciell BLF-geometri fås bästa spånevakuering.

BLF-geometri: Efter ingångsfas finns 3 fulla gängor, därefter är topparna nerslipade för mindre friktion samt bästa spånevakuering.



Universaltapp AU+SL

Belagd spåndrivande tapp för genomgående hål med vänsterspiral, ger bästa spånevakuering, även vid höga skärhastigheter.

D	P	Borr Ø	L	l1	d	K	AU+SP 9686TIN Pris	AU+SL 9666TIN Pris
M 3	0,5	2,5	56	18	3,5	2,7	191 kr	191 kr
M 4	0,7	3,3	63	21	4,5	3,4	199 kr	199 kr
M 5	0,8	4,2	70	25	6	4,9	200 kr	200 kr
M 6	1	5	80	30	6	4,9	221 kr	221 kr
M 8	1,25	6,8	90	35	8	6,2	231 kr	231 kr
M 10	1,5	8,5	100	39	10	8	281 kr	281 kr
M 12	1,75	10,3	110		9	7	366 kr	366 kr

Material grupp	Typ	SS Svensk Standard	N/mm ²	Skärhastighet m/min			
				SP+VA	SL+VA	AU+SP	AU+SL
P1	Mjuka stål, konstruktionsstål	1311 1412 1912 2172	-500	10~15	10~15	10~20	10~20
P2	Kolstål, låglegerade stål	1650 1672 2216 2511	500-700	10~15	10~15	10~20	10~20
P3	Medium leg. o värmebehandlat stål	2225 2240 2244 2541	600-800	10~15	3~10	10~20	10~20
P4	Höglegerat stål	1770 1880 2140 2258	800-1000	3~10	3~10	10~15	10~15
M1	Ferritiskt rostfritt stål	2320 2325 2383 2385		3~10	5~10	5~10	5~10
M2	Rostfritt austenitiskt	2331 2333 2346 2352		3~10	5~10	5~10	5~10
M3	Rostfritt austenitiskt	2324 2337 2348 2377			5~10	5~10	5~10
N1	Aluminium <12%Si	4140 4212 4355 4425				20~30	20~30
N2	Aluminium >12%Si	4244 4250 4253 4260				20~30	20~30

B

SVERIGE
PORTO BETALT
PORT PAY



Avsändare: Wiklunds Verktøy AB • Fräsarvägen 34 • 142 50 SKOGÅS

Kundanpassade specialverktøy



Specialverktøy

Vi erbjuder nu Sveriges snabbaste leveranstid på kundanpassade verktøy i solid hårdmetall.

- Prisförslag inom 24 timmar.
- Verktøysdiameter mellan $\varnothing 1$ – 32 mm
- Samarbete med Oerlikon Balzers för olika typer av beläggningar

Exempel på verktøy i solid hårdmetall

- Borr, stegborr, spikborr, spadborr mm
- Brotschar, driftverktøy mm
- Pinnfräsar med hörnradi, fas, skarpa hörn, reducering, koniska mm



WEBSHOP

Välkommen till vår WEBSHOP

www.wiklundsverktøy.se

Kontakta oss för inloggningsuppgifter och övriga frågor.